

CM 550 Racing

Automatic tyre changer
Démonte-pneus automatique
Automatische Reifenmontiermaschine
Desmontadora automática

Smontagomme automatico

Smontagomme completamente automatico appositamente concepito per pneumatici a basso profilo e cerchi sportivi in alluminio. Grazie a un sistema pneumatico di sollevamento del braccio operante che viene azionato tramite una valvola, il palo può essere sollevato sino a permettere di operare su ruote da 16" di larghezza. Consente di operare su cerchi fino a 1020 mm di diametro con bloccaggio interno da 14" a 24" e bloccaggio esterno da 12" a 22".

La macchina è disponibile esclusivamente con motore a 2 velocità di rotazione.

La **versione GT** prevede il dispositivo per il gonfiaggio dei pneumatici tubeless attraverso comando a pedale.

La **versione DIGIT** prevede uno speciale dispositivo elettronico ad alta precisione per il gonfiaggio dei pneumatici tubeless.



20100239
Press System
optional

20100193
Servo System
optional

NEW 24"

20100288
Wheel Lift
optional



GB

Fully automatic tyre changer specially designed for low profile and sport alloy rims. Thanks to a special pneumatic system which raises the arm, operated by means of a valve, the column can be lifted high enough to operate on wheels of 16" width. It allows to work on rims up to 1020 mm of diameter with inside –and outside clamping capacity from 14" to 24" and from 12" to 22". The machine is available with 2-speed rotating motor.

GT version provides a special built-in device for tubeless tyres inflation through a pedal control.

DIGIT version provides a higher precision built-in electronic device for tubeless tyres inflation.

F

Démonte-pneus entièrement automatique spécialement conçue pour opérer sur des roues à jantes larges et à profil bas. Grâce au système pneumatique de élévation de la colonne, qui s'actionne au moyen d'une soupape, la colonne peut être soulevée jusqu'à permettre d'opérer sur des roues d'une largeur de 16".

Le blocage interne de la jante est de 14" à 24", externe de 12" à 22" et diamètre max jusqu'au 1020 mm. La machine est équipée d'un moteur à 2 vitesses.

La **version GT** permet de gonfler les pneus tubeless.

La **version DIGIT** est équipée d'un dispositif électronique pour le gonflage des pneus tubeless.

D

Völlig automatisches Reifenmontiergerät legt eigens für Breite und Tiefquerschnittreifen aus. Dank eine besondere Druckluftanlage, funktionierten mittels eines Ventils, kann der Arm in eine arbeitsgerechte Position zur Demontage von Reifen mit einer Breite von 16" angehoben werden.

Die Maschine blockiert den Felgen bis 1020 mm Durchmesser, mit innenseitige –und aussenseitige Aufspannen von 14" bis 24" und von 12" bis 22" und kann mit 2 Geschwindigkeiten Motor ausgestattet sein.

Die **GT Version** ist mit ein besonderer pedalgesteuerten Reifenfüllvorrichtung für Schlauchlose-Reifen ausgerüstet.

Die **DIGIT Version** besteht aus einer elektronischen Reifenfüllvorrichtung für Schlauchlose-Reifen.

ES

Desmontadora automática concebida para el trabajo con ruedas anchas y de bajo perfil. Gracias a un sistema neumático de elevación del brazo principal, accionada por una válvula, el brazo puede ser elevado para trabajar con ruedas de 16" de anchura. Esta máquina consente el trabajo sobre las llantas hasta 1020 mm de diámetro con un bloqueo interior de 14" a 24" y exterior de 12" a 22" y es suministrada provista de motor de 2 velocidades.

La **versión GT** tiene el dispositivo para el inflaje de neumáticos tubeless tramite un comando a pedal.

La **versión DIGIT** tiene el dispositivo electrónico para el inflaje de neumáticos tubeless.

Standard Accessories

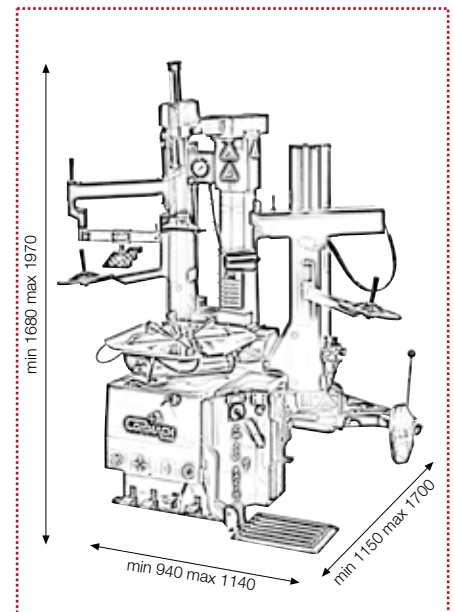

CM 550 RACING - CM 550 GT RACING - CM 550 Digit RACING

Dati tecnici • Technical data • Données techniques • Technischen Daten • Datos técnicos

•Modello •Model •Modèle •Modell •Modelo	•Diametro max ruota •Max. wheel diameter •Diamètre maxi de la roue •Max. Radaussendurchmesser •Diámetro máx. de la rueda	•Larghezza max ruota •Max. wheel width •Largeur maxi de la roue •Max. Reifenbreite •Ancho máx. de la rueda	•Bloccaggio interno •Inside chuck capacity •Pour roues de intérieur •Innerseitige Aufspannen •Para ruedas de interior	•Bloccaggio esterno •Outside chuck capacity •Pour roues de extérieur •Aussenseitige Aufspannen •Para ruedas de exterior	•Alimentazione •Power supply •Alimentation •Stromzufuhr •Alimentación	•Pressione di lavoro •Working pressure •Pression de service •Betriebsdruck •Presión de trabajo	•Forza stallonatore •Bead breaker power •Force décolleur •Abdrückerkraft •Fuerza destalonador	•Apertura max stallonatore •Bead breaker max opening •Ouverture maxi décolleur •Max Öffnung Abdrückschaufel •Apertura máx destalonador	•Motore 2 velocità •2-speed motor •Moteur 2 vitesses •Motor mit 2 Geschwindigkeit •Motor 2 velocidad:	•Peso netto •Net weight •Poids net •Nettogewicht •Peso neto
CM 550 Racing	1020 mm (40")	410 mm (16")	14" - 24"	12" - 22"	230/400V - 3 ph	8 - 10 bar	2500 Kg	415 mm	0,75 - 1,5 Hp	280 Kg
CM 550 GT Racing	1020 mm (40")	410 mm (16")	14" - 24"	12" - 22"	230/400V - 3 hp	8 - 10 bar	2500 Kg	415 mm	0,75 - 1,5 Hp	290 Kg
CM 550 Digit Racing	1020 mm (40")	410 mm (16")	14" - 24"	12" - 22"	230/400V - 3 ph	8 - 10 bar	2500 Kg	415 mm	0,75 - 1,5 Hp	300 Kg