

CM 550 - CM 550 GT - CM 550 Digit

Smontagomme automatico

Automatic tyre changer

Démonte-pneus automatique

Automatische

Reifenmontiermaschine

Desmontadora automática

Smontagomme completamente automatico con sistema pneumatico di ribaltamento e bloccaggio del braccio operante. Consente di operare su cerchi fino a 1000 mm di diametro con bloccaggio interno da 13" a 23" e bloccaggio esterno da 11" a 21".

La macchina è disponibile con motore a 1 o a 2 velocità di rotazione. La **versione GT** prevede il dispositivo per il gonfiaggio dei pneumatici tubeless attraverso comando a pedale.

La **versione DIGIT** prevede uno speciale dispositivo elettronico ad alta precisione per il gonfiaggio dei pneumatici tubeless.



GB

Fully automatic tyre changer with pneumatic control and locking of the arm. It allows to work on rims up to 1000 mm of diameter with inside -and outside clamping capacity from 13" to 23" and from 11" to 21". The machine is available with 1 or 2-speed rotating motor.

GT version provides a special built-in device for tubeless tyres inflation through a pedal control.

DIGIT version provides a higher precision built-in electronic device for tubeless tyres inflation.

F

Démonte-pneus entièrement automatique avec colonne basculante et blocage pneumatique. Le blocage interne de la jante est de 13" à 23", externe de 11" à 21" et diamètre max jusqu'au 1000 mm. La machine peut être équipée d'un moteur à 1 ou 2 vitesses.

La **version GT** permet de gonfler les pneus tubeless.

La **version DIGIT** est équipé d'un dispositif électronique pour le gonflage des pneus tubeless.

D

Völlig automatisches Reifenmontiergerät mit pneumatischer Steuerung und Feststellung des hin- und herbeweglichen Armes. Die Maschine blockiert den Felgen bis 1000 mm Durchmesser, mit innenseitige -und aussenseitige Aufspannen von 13" bis 23" und von 11" bis 21".

Das Gerät kann mit 1 oder 2 Geschwindigkeiten Motor ausgestattet sein.

Die **GT Version** ist mit ein besonderer pedalgesteuerten Reifenfüllvorrichtung für Schlauchlose-Reifen ausgerüstet. Die **DIGIT Version** besteht aus einer elektronischen Reifenfüllvorrichtung für Schlauchlose-Reifen.

ES

Desmontadora automática con control y bloqueo neumático del brazo principal. Esta máquina consente el trabajo sobre las llantas hasta 1000 mm de diámetro con un bloqueo interior de 13" a 23" y exterior de 11" a 21". La máquina puede ser suministrada provista de motor de 1 o 2 velocidades.

La **versión GT** tiene el dispositivo para el inflaje de neumáticos tubeless tramite un comando a pedal.

La **versión DIGIT** tiene el dispositivo electrónico para el inflaje de neumáticos tubeless.



CM 550 GT



CM 550 Digit

Standard Accessories

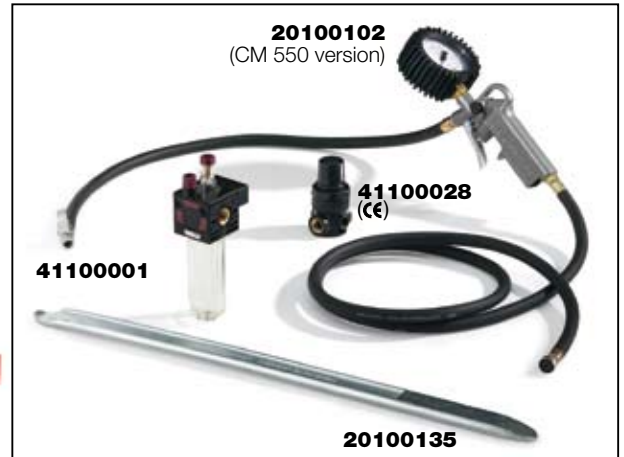

20100102 (CM 550 version)

41100028 (€)

41100001

20100135

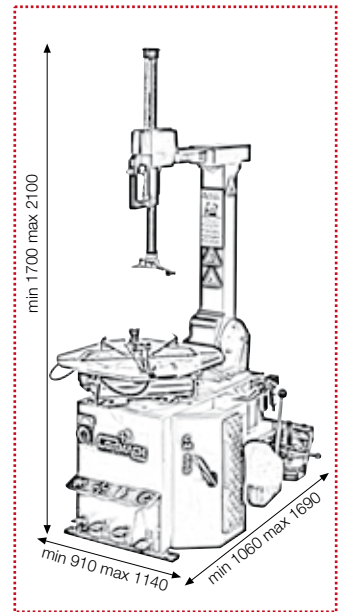

CM 550 - CM 550 GT - CM 550 Digit

Dati tecnici • Technical data • Données techniques • Technischen Daten • Datos técnicos

Modello	Diametro max ruota	Larghezza max ruota	Bloccaggio interno	Bloccaggio esterno	Alimentazione	Pressione di lavoro	Forza stallonatore	Apertura max stallonatore	Motore	Peso netto
Model	Max. wheel diameter	Max. wheel width	Inside chuck capacity	Outside chuck capacity	Power supply	Working pressure	Bead breaker power	Bead breaker max opening	1/2 velocità	Net weight
Modèle	Diamètre maxi de la roue	Largeur maxi de la roue	Pour roues de intérieur	Pour roues de extérieur	Alimentation	Pression de service	Force décolleur	Ouverture maxi décolleur	Moteur	Poids net
Modell	Max. Radaussendurchmesser	Max. Reifenbreite	Innenseitige Aufspannen	Aussenseitige Aufspannen	Stromzufuhr	Betriebsdruck	Abdrückerkraft	Max Öffnung Abdrückschaufel	Motor mit 1/2 Geschwindigkeit	Netto-gewicht
Modelo	Diámetro máx. de la rueda	Ancho máx. de la rueda	Para ruedas de interior	Para ruedas de exterior	Alimentación	Presión de trabajo	Fuerza destalonador	Apertura máx destalonador	Motor 1/2 velocidad	Peso neto
CM 550	1000 mm (39")	390 mm (15")	13" - 23"	11" - 21"	230/400V - 3 ph	8 - 10 bar	2500 Kg	390 mm	0,75 Hp / 1-1,5 Hp	220 Kg
CM 550 GT	1000 mm (39")	390 mm (15")	13" - 23"	11" - 21"	230/400V - 3 hp	8 - 10 bar	2500 Kg	390 mm	0,75 Hp / 1-1,5 Hp	230 Kg
CM 550 Digit	1000 mm (39")	390 mm (15")	13" - 23"	11" - 21"	220/380V - 3 ph	8 - 10 bar	2500 Kg	390 mm	0,75 Hp / 1-1,5 Hp	240 Kg